

E345M - KE3450

PIASTRA SPECIFICA - SPECIFIC PLATE  
PLATINE SPECIFIQUE - SPEZIFISCHE PLATTE - PARRILLA ESPECÍFICA

# PIAGGIO BEVERLY CRUISER '07

## 250/500cc

ISTRUZIONI DI MONTAGGIO - MOUNTING INSTRUCTIONS  
INSTRUCTIONS DE MONTAGE - BAUANLEITUNG - INSTRUCCIONES DE MONTAJE

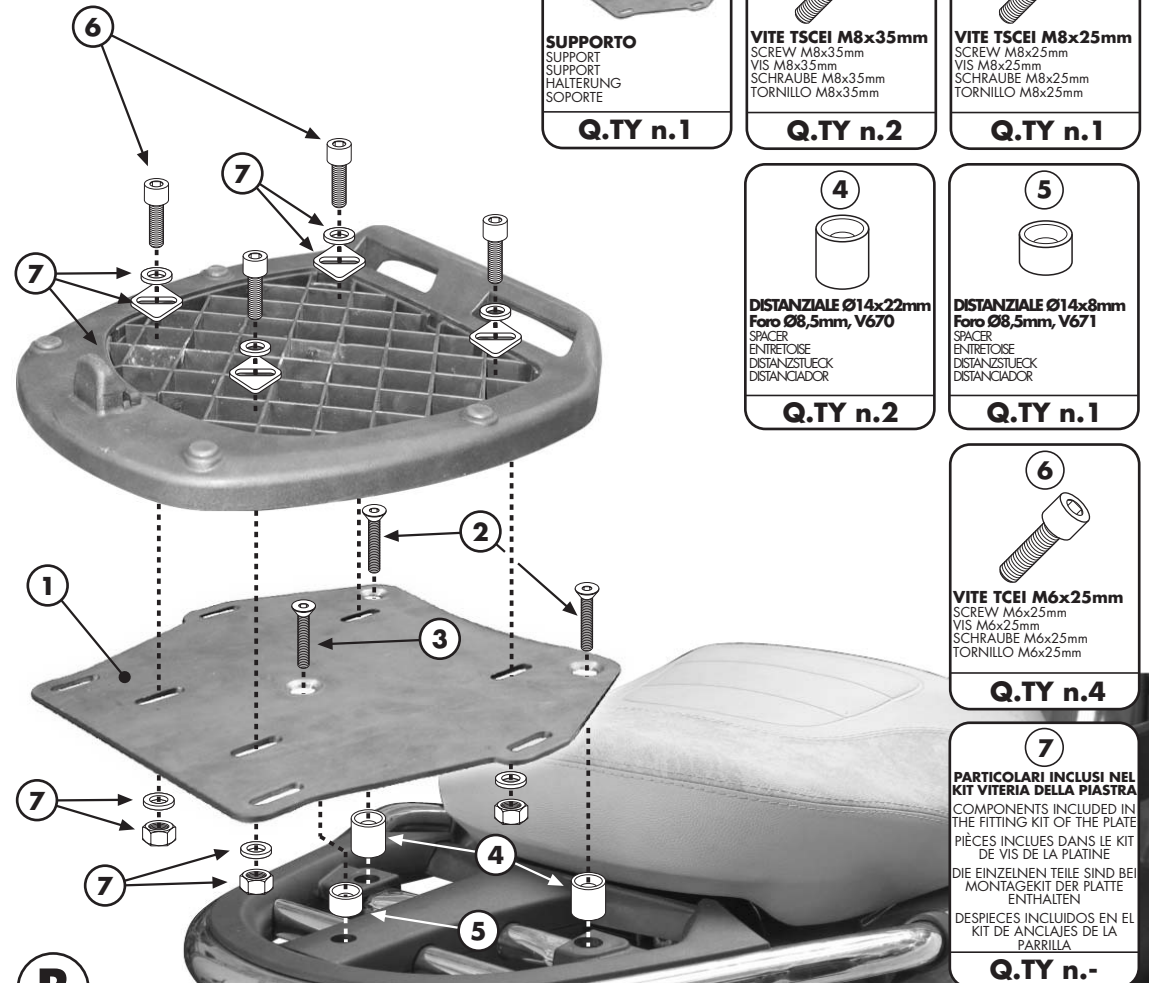

**1**

**SUPPORTO**  
SUPPORT  
SUPPORT  
HALTERUNG  
SOPORTE

**Q.TY n.1**

**2**

**VITE TSCEI M8x35mm**  
SCREW M8x35mm  
VIS M8x35mm  
SCHRAUBE M8x35mm  
TORNILLO M8x35mm

**Q.TY n.2**

**3**

**VITE TSCEI M8x25mm**  
SCREW M8x25mm  
VIS M8x25mm  
SCHRAUBE M8x25mm  
TORNILLO M8x25mm

**Q.TY n.1**

**4**

**DISTANZIALE Ø14x22mm**  
Foro Ø8,5mm, V670

SPACER  
ENTRETOISE  
DISTANZSTUECK  
DISTANCIADOR

**Q.TY n.2**

**5**

**DISTANZIALE Ø14x8mm**  
Foro Ø8,5mm, V671

SPACER  
ENTRETOISE  
DISTANZSTUECK  
DISTANCIADOR

**Q.TY n.1**

**6**

**VITE TCEI M6x25mm**  
SCREW M6x25mm  
VIS M6x25mm  
SCHRAUBE M6x25mm  
TORNILLO M6x25mm

**Q.TY n.4**

**7**

**PARTICOLARI INCLUSI NEL KIT VITERIA DELLA PIASTRA**  
COMPONENTS INCLUDED IN THE FITTING KIT OF THE PLATE  
PIÈCES INCLUES DANS LE KIT DE VIS DE LA PLATINE  
DIE EINZELNEN TEILE SIND BEI MONTAGEKIT DER PLATTE ENTHALTEN  
DESPIECES INCLUIDOS EN EL KIT DE ANCLAJES DE LA PARRILLA

**Q.TY n.-**

**ATTENZIONE:** PESO MASSIMO SOPPORTABILE 6Kg.  
**WARNING:** MAX. LOADING 6Kg. (13lbs)  
**ATTENTION:** CHARGE MAXIMALE 6Kg.  
**ACHTUNG:** MAXIMALE BELASTUNG 6Kg.  
**¡ATENCIÓN!:** CARGA MÁXIMA AUTORIZADA 6Kg.

PIASTRA SPECIFICA - SPECIFIC PLATE  
 PLATINE SPECIFIQUE - SPEZIFISCHE PLATTE - PARRILLA ESPECÍFICA

# PIAGGIO BEVERLY CRUISER '07

## 250/500cc

ISTRUZIONI DI MONTAGGIO - MOUNTING INSTRUCTIONS  
 INSTRUCCIONES DE MONTAJE - BAUANLEITUNG - INSTRUCCIONES DE MONTAJE

### I ISTRUZIONI DI MONTAGGIO

1. SMONTARE IL PARTICOLARE IN PLASTICA EVIDENZIATO IN FOTOGRAFIA A; PRATICARE UN FORO CON IL TRAPANO NEL PUNTO INDICATO NELL'INGRANDIMENTO, PRIMA CON UNA PUNTA PICCOLA, POI FINO A RAGGIUNGERE UN DIAMETRO DI 14mm;
2. RIMONTARE IL PARTICOLARE IN PLASTICA SUL PORTAPACCO DELLO SCOOTER;
3. PROSEGUIRE NEL MONTAGGIO COME SUGGERITO IN FOTOGRAFIA B;
4. ULTIMARE IL MONTAGGIO VERIFICANDO CHE TUTTE LE VITI SIANO SERRATE BENE E CHE IL TAPPO ANTIFURTO ED I GOMMINI SIANO MONTATI CORRETTAMENTE SULLA PIASTRA.

### GB MOUNTING INSTRUCTIONS

1. REMOVE THE PLASTIC PART INDICATED IN PICTURE A; DRILL A HOLE IN POINT INDICATED IN THE ENLARGED PICTURE, FIRST WITH A SMALLER DRILL BIT, TILL YOU REACH A DIAMETER OF 14 MM;
2. REMOUNT THE PLASTIC PART ONTO THE SCOOTER CARRIER;
3. PROCEED WITH THE MOUNTING AS SUGGESTED IN PICTURE B;
4. LASTLY CHECK THAT ALL SCREWS HAVE BEEN TIGHTENED AND THAT THE RUBBERS AND THE ANTI-THEFT CAP HAD BEEN CORRECTLY POSITIONED ON THE PLATE.

### F INSTRUCTIONS DE MONTAGE

1. DEMONTER LA PIECE EN PLASTIQUE MIS EN EVIDENCE EN PHOTO A; FAIRE UN TROU AVEC UNE PERCEUSE AU POINT INDIQUE DANS L'AGRANDISSEMENT, D'ABORD AVEC UN PETIT FORET PUIS AGRANDIR POUR ATTEINDRE UN DIAMETRE DE 14 mm ;
2. REMONTER LA PIECE EN PLASTIQUE SUR LE PORTE-PAQUET DU SCOOTER ;
3. CONTINUER LE MONTAGE COMME INDIQUE EN PHOTO B ;
4. TERMINER LE MONTAGE EN CONTROLANT LE BON SERRAGE DE TOUTES LES VIS ET VERIFIER AUSSI QUE LE BOUCHON ANTIVOL ET LES CAOUTCHOUCS SOIENT MONTES CORRECTEMENT SUR LA PLATINE.

### D BAUANLEITUNG

1. MONTIEREN SIE DAS KUNSTSTOFFTEIL GEZEIGT IM BILD A; BOHREN SIE EIN LOCH AUF DEM PUNKT ANGEZEIGT IN DEM VERGRÖßERTEM BILD, ZUERST MIT EINER KLEINEREN BOHRERSPITZE, BIS ZU EINEM DURCHMESSER VON 14 MM;
2. MONTIEREN SIE DAS KUNSTSTOFFTEIL AUF DEM TRÄGER DES ROLLERS;
3. GEHEN SIE MIT DER MONTAGE WEITER WIE IM BILD B BESCHRIEBEN;
4. ZULETZT ÜBERPRÜFEN SIE, DASS ALLE SCHRAUBEN FESTGEZOGEN WURDEN UND DASS DIE GUMMISTÖPSEL UND DIE DIEBSTAHL SICHERUNG AUF DER PLATTE KORREKT POSITIONIERT WURDEN.

### ES

### INSTRUCCIONES DE MONTAJE

1. DESMONTAR LA PIEZA DE PLÁSTICO INDICADA EN LA FOTOGRAFÍA A; HACER UN AGUJERO CON EL TALADRO EN EL PUNTO INDICADO EN LA AMPLIACIÓN, COMENZAR CON UNA PUNTA PEQUEÑA HASTA LLEGAR A UN DIÁMETRO DE 14MM;
2. MONTAR OTRA VEZ LA PIEZA DE PLASTICO SOBRE EL PORTAEQUIPAJE DEL SCOOTER;
3. CONTINUAR CON EL MONTAJE COMO INDICA LA FOTOGRAFÍA B
4. TERMINAR EL MONTAJE CONTROLANDO QUE TODOS LOS TORNILLOS ESTÉN BIEN APRETADOS Y QUE LA TAPA ANTIRROBO Y LOS TAMPONES DE GOMA ESTÉN MONTADAS CORRECTAMENTE SOBRE LA PARRILLA.